

ABM 2000.04.775

Перв. примен.

Справ. №

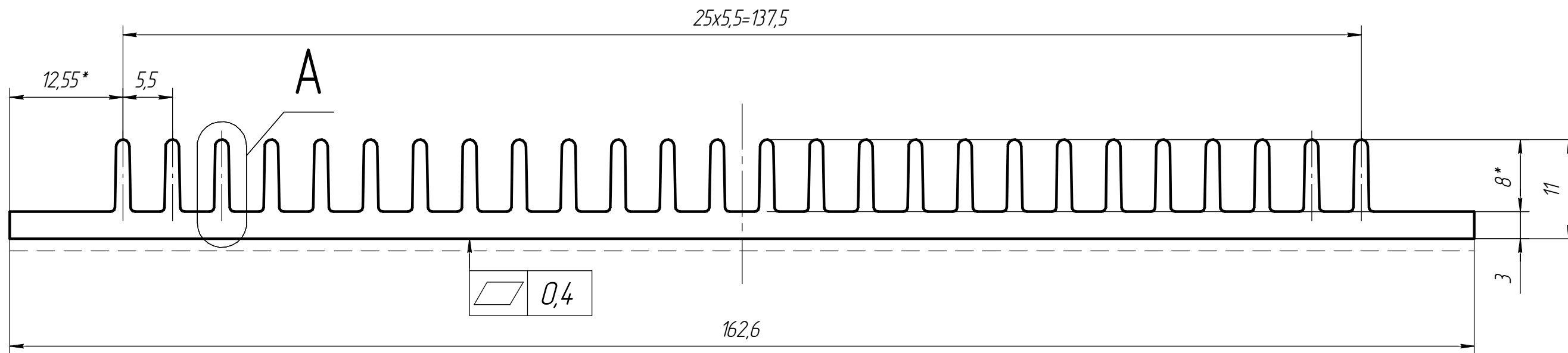

A(5:1)
26 мест

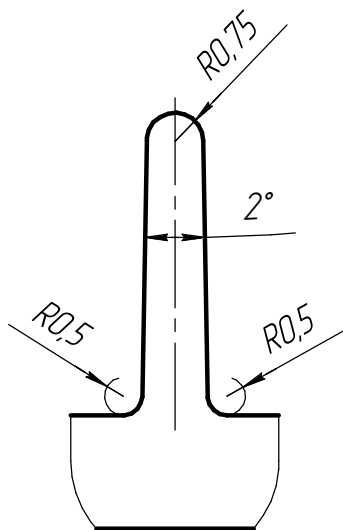

- 1 * – Размеры для справок.
- 2 Неуказанные предельные отклонения по ГОСТ 22233–2018.
- 3 Технологические радиусы скруглений 0,25 мм.
- 4 Состояние материала – Т6.
- 5 Внешний периметр профиля – 713 мм.
- 6 Профиль предназначен для анодно-окисного покрытия.
- 7 – – – – Лицевая поверхность.

Подп. и дата

Инв. № дубл.

Взам. инв. №

Подп. и дата

Инв. № подл.

				ABM 2000.04.775				
Изм.	Лист	№ докум.	Подп.	Дата	ABM-775	Лит.	Масса	Масштаб
Разраб.				02.07.22			2,222	2:1
Пров.						Лист	Листов 1	
Т.контр.								
Н.контр.					6060 ГОСТ 22233–2018			
Утв.					"Фабрика Алюминиевого Профиля"			