

ABM 2000.04.003.1

Перв. примен.

Справ. №

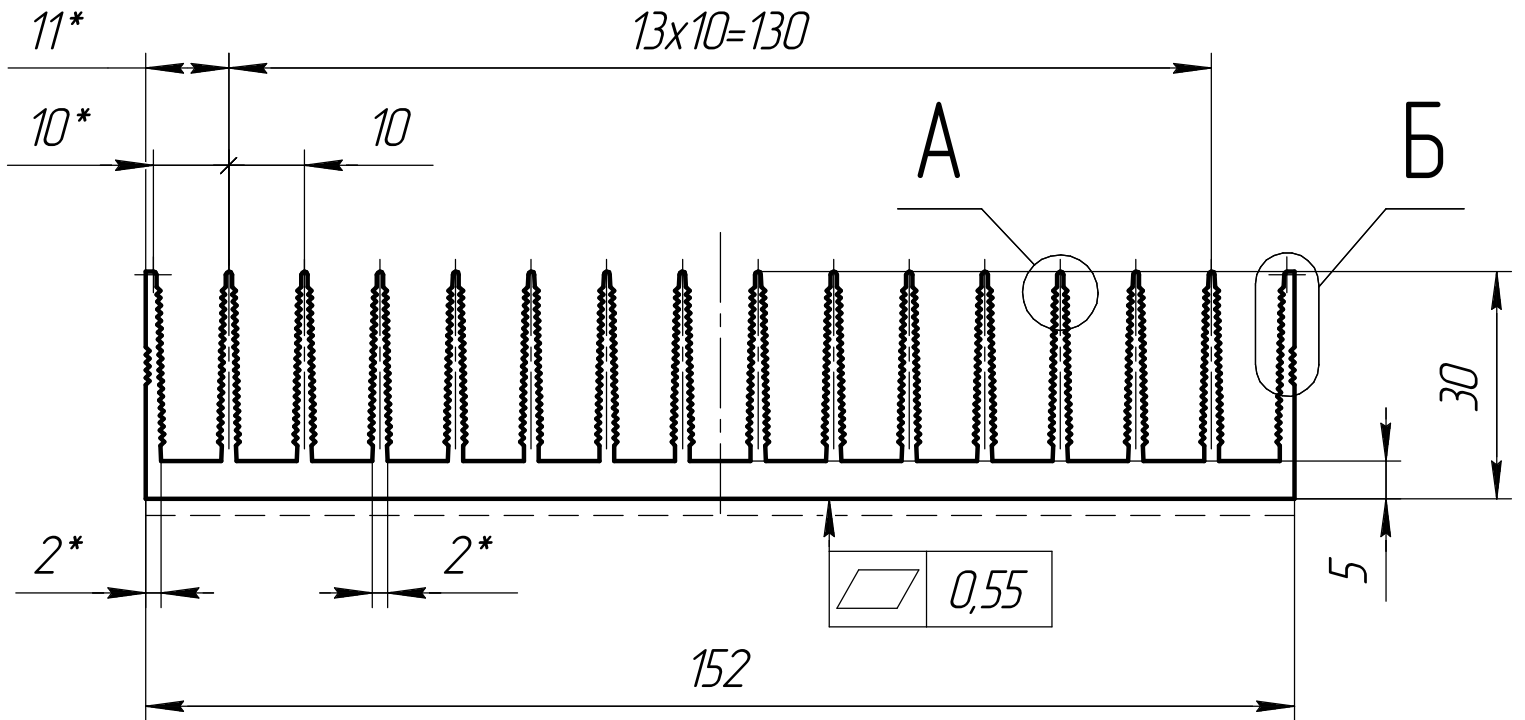

Подп. и дата

Инд. № дубл.

Взам. инв. №

Подп. и дата

Инд. № подл.

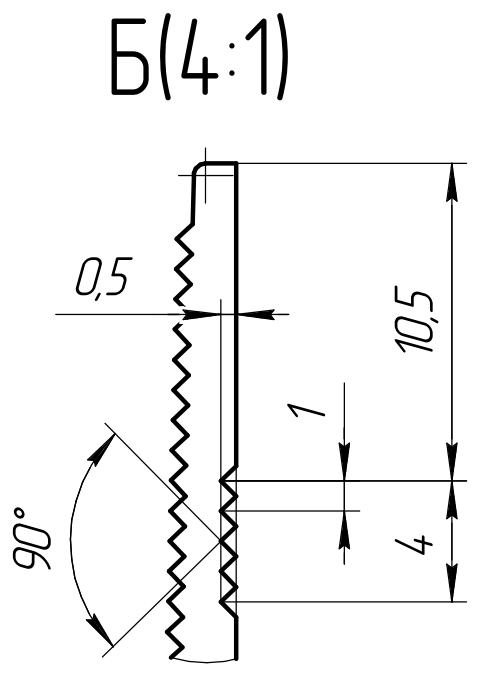
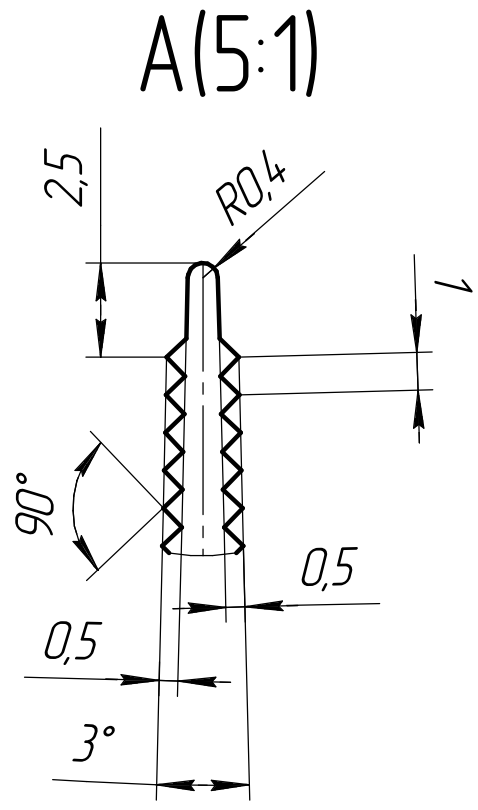

- 1 \* - Размеры для справок.
- 2 Технологические радиусы скруглений 0,2 мм.
- 3 Неуказанные предельные отклонения по ГОСТ 22233-2001, нормальная точность.
- 4 Состояние поставки - Т1.
- 5 Периметр профиля - 1357 мм.
- 6 - - - Лицевая поверхность.

				ABM 2000.04.003.1				
Изм.	Лист	№ докум.	Подп.	Дата	ABM-003.1	Лит.	Масса	Масштаб
Разраб.				29.06.17			4,026	1:1
Пров.						Лист	Листов 1	
Т.контр.								
И.контр.					АДЗ1 ГОСТ 4784-97			
Утв.					"Фабрика Алюминиевого Профиля"			