

ABM 2000.04.017

Перв. примен.

Справ. №

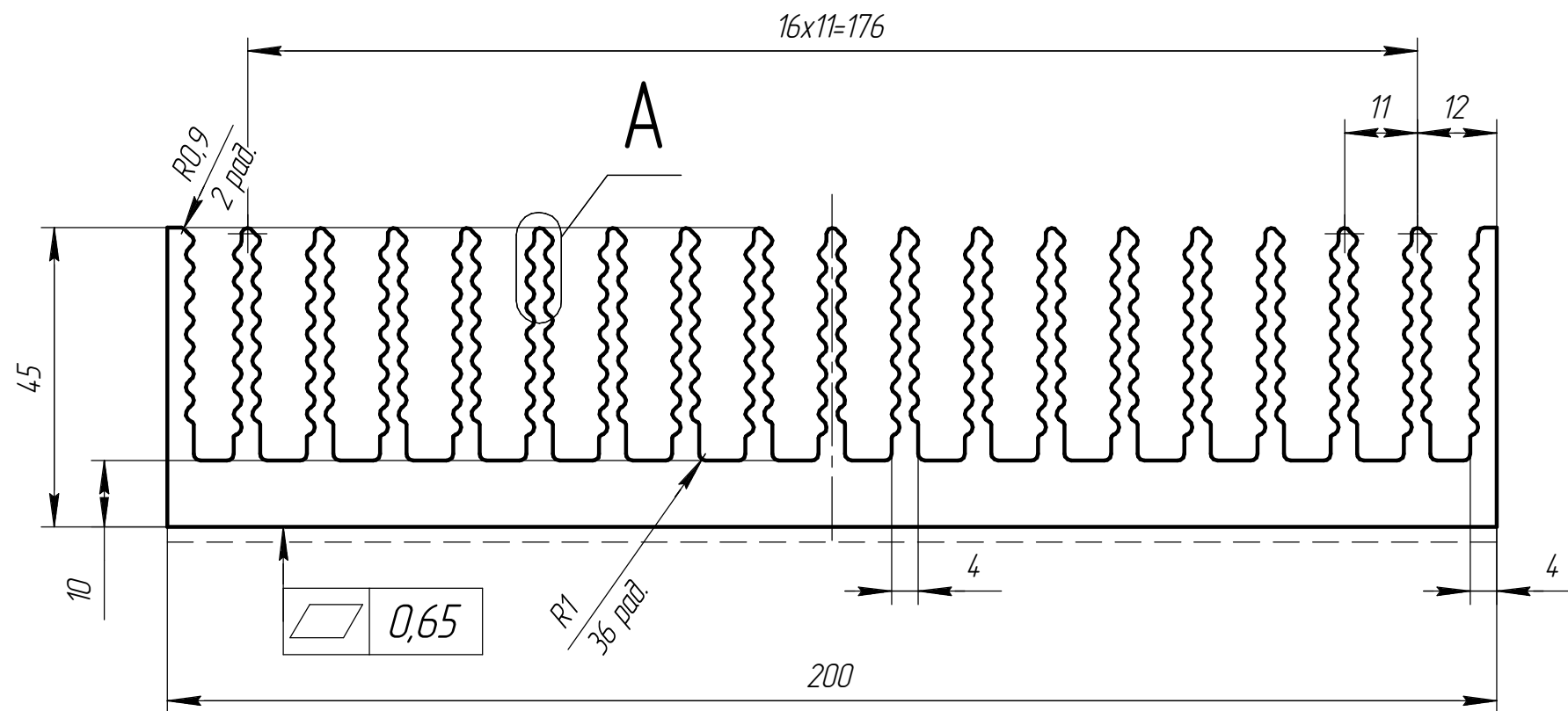

A(2,5:1)

17 мест

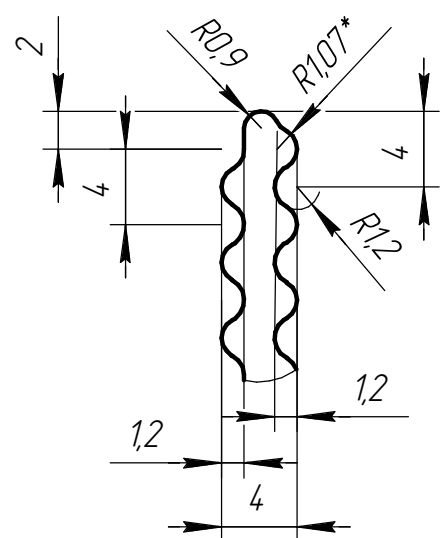

- 1 \* - Размеры для справок.
- 2 Неуказанные предельные отклонения, качество и допуски формы пов-ей по ГОСТ 22233-2001 для профилей нормальной точности.
- 3 Технологические радиусы скруглений 0,2 мм.
- 4 Состояние поставки - Т1.
- 5 Периметр наружный - 1927 мм.
- 6 - - - Лицевая поверхность.

Подп. и дата

Инв. № дубл.

Взам. инв. №

Подп. и дата

Инв. № подл.

				ABM 2000.04.017			
Изм.	Лист	№ докум.	Подп.	Дата	Лит.	Масса	Масштаб
				16.06.17		10,726	1:1
Разраб.							
Пров.							
Т.контр.					Лист	Листов	1
Н.контр.					АДЗ1 ГОСТ 4784-97 "Фабрика Алюминиевого Профиля"		
Утв.							