

ABM 2000.04.336

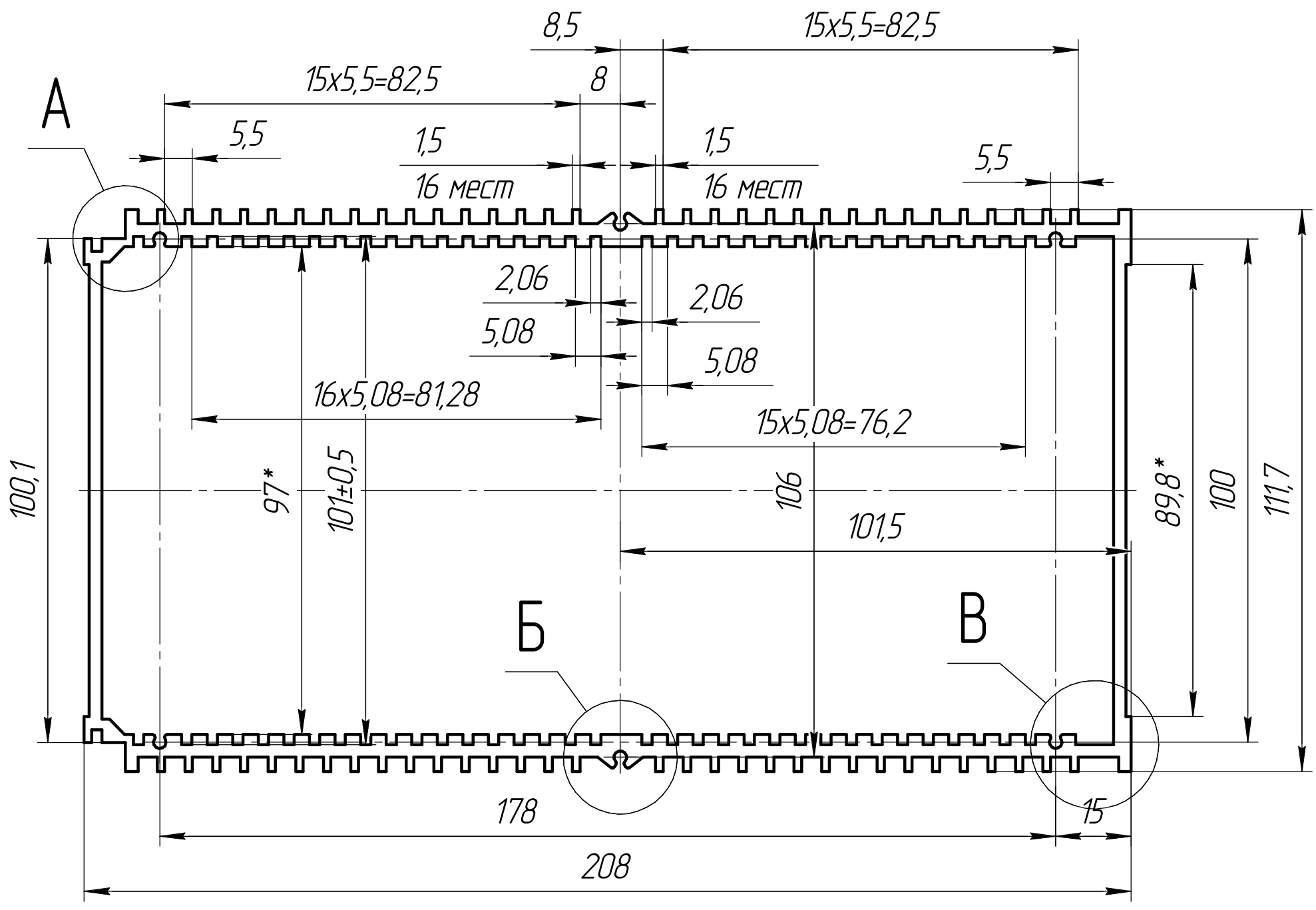
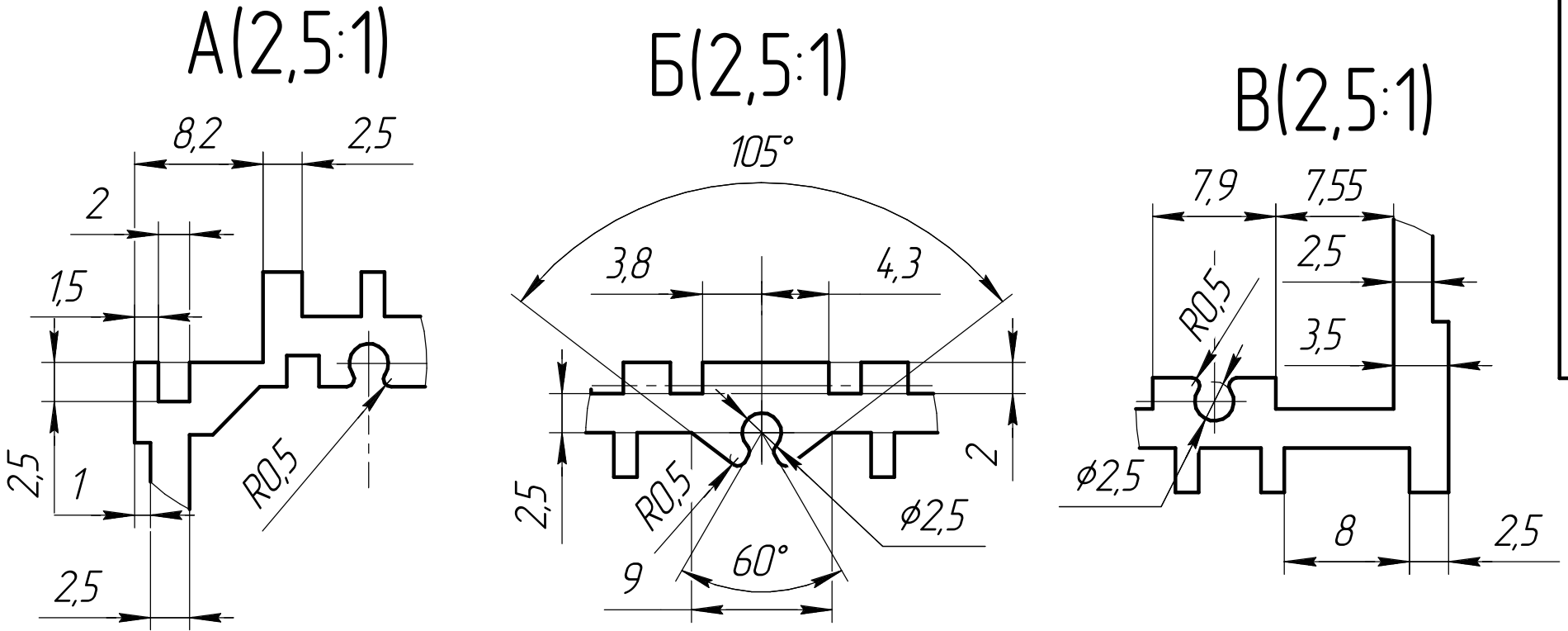

- 1 * - Размеры для справок.
- 2 Технологические радиусы скруглений 0,2 мм.
- 3 Неуказанные предельные отклонения по ГОСТ 22233-2001, нормальная точность.
- 4 Состояние поставки - Т1.
- 5 Наружный периметр профиля - 1045 мм.

Справ. № Перв. примен.

Изм. № подл. Подп. и дата. Взам. инв. № Инв. № дубл. Подп. и дата.

					ABM 2000.04.336			
Изм.	Лист	№ докум.	Подп.	Дата	ABM-336	Лит.	Масса	Масштаб
Разраб.				24.07.18			6,269	1:1
Пров.						Лист		Листов 1
Т.контр.						"Фабрика Алюминиевого Профиля"		
И.контр.					АДЗ1 ГОСТ 4784-97			
Утв.					Копировал			
					Формат А3			