

ABM 2000.04.736

Перв. примен.

Справ. №

Подп. и дата

Инв. № дубл.

Взам. инв. №

Подп. и дата

Инв. № подл.

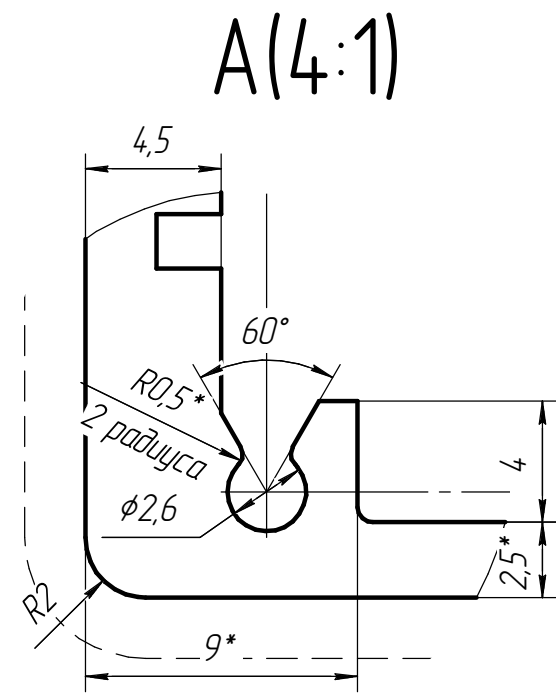
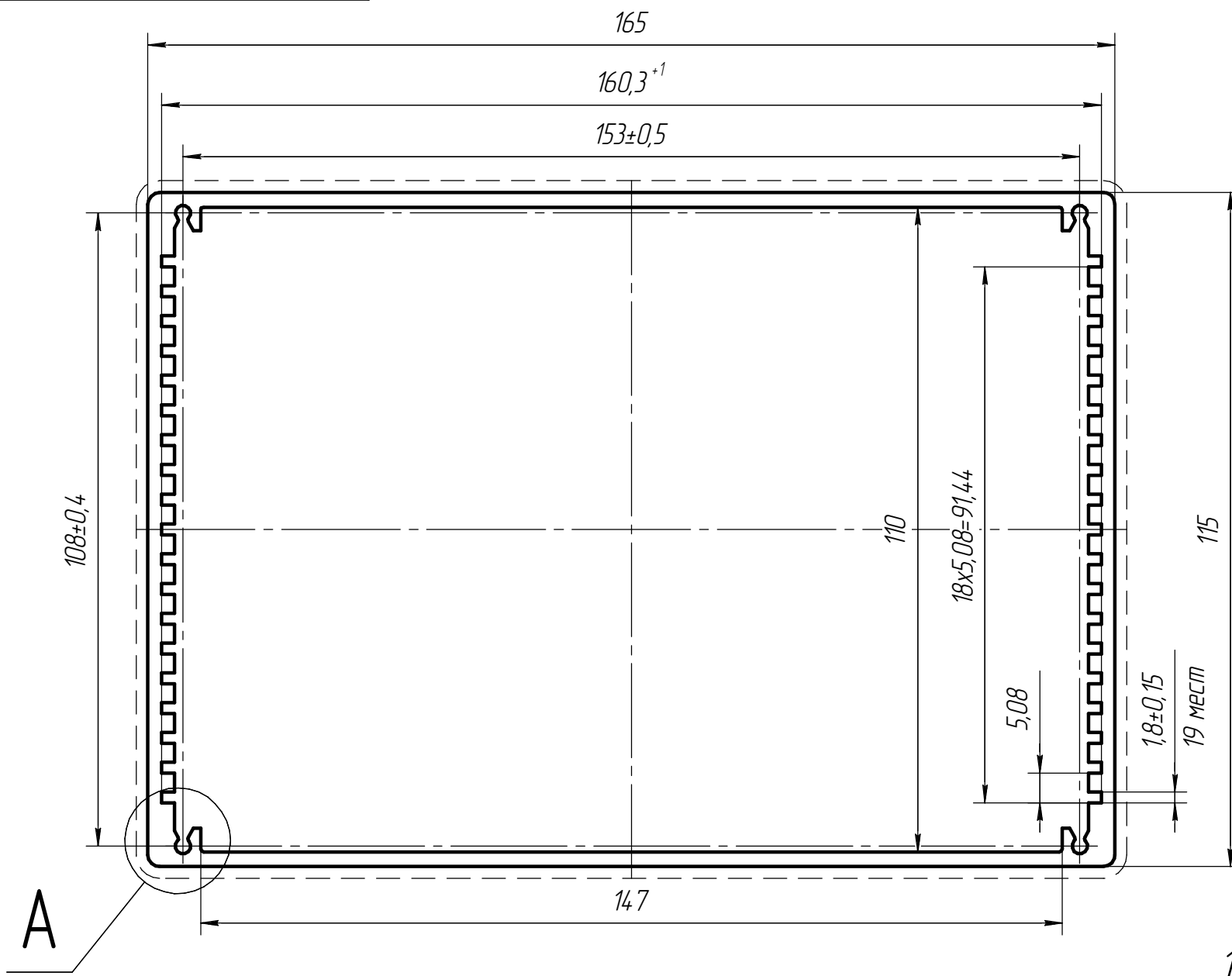

- 1 * - Размеры для справок.
- 2 Неуказанные предельные отклонения по ГОСТ 22233-2018.
- 3 Технологические радиусы скруглений 0,25 мм, неуказанные радиусы - 0,5 мм.
- 4 Состояние материала - Т6.
- 5 Профиль предназначен для анодно-окисного покрытия.
- 6 - - - Лицевая поверхность.

					ABM 2000.04.736			
1	Зам			18.04.22	ABM-736	Лит.	Масса	Масштаб
Изм.	Лист	№ док.м.	Подп.	Дата			4,602	1:1
Разраб.				08.04.22		Лист	Листов 1	
Пров.						"Фабрика Алюминиевого Профиля"		
Т.контр.					6060 ГОСТ 22233-2018			
Н.контр.					Копировал			
Утв.					Формат А3			