

ABM 2000.04.917

Перв. примен.

Справ. №

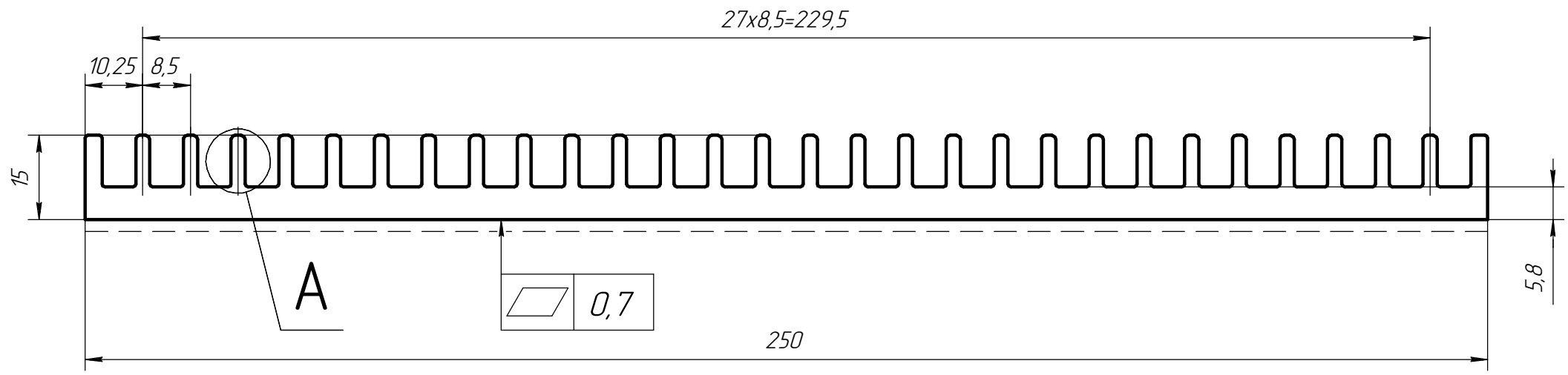

A(5:1)

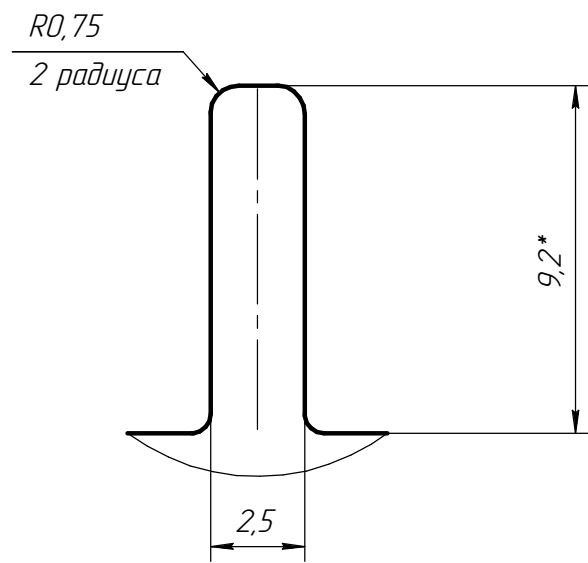

- 1 * – Размеры для справок.
- 2 Неуказанные предельные отклонения по ГОСТ 22233–2018.
- 3 Технологические радиусы скруглений 0,25 мм, неуказанные радиусы 0,5 мм.
- 4 Состояние материала – Т1.
- 5 Периметр профиля – 1032 мм.
- 6 – – – Лицевая поверхность.

Подп. и дата

Инв. № дубл.

Взам. инв. №

Подп. и дата

Инв. № подл.

					ABM 2000.04.917			
Изм.	Лист	№ док-м.	Подп.	Дата	ABM-917	Лит.	Масса	Масштаб
Разраб.				09.02.24			5,814	1:1
Пров.						Лист	Листов 1	
Т.контр.								
Н.контр.					АД31 ГОСТ 22233–2018			
Утв.					"Фабрика Алюминиевого Профиля"			